

TÜRKİYE TAEKWONDO FEDERASYONU MÜSABAKA KURALLARI TALİMATI

BİRİNCİ BÖLÜM

Amaç, Kapsam, Dayanak, Tanımlar

Amaç

Madde 1- Bu Talimatın amacı; her seviyede düzenlenecek müsabakalarda Dünya Taekwondo Federasyonu kurallarına uygun, standart hale getirilen kuralların uygulanması ile uyuşmazlıkların adil bir şekilde çözümlenerek müsabakaların sağlıklı bir şekilde yönetilebilmesini sağlamaktır.

Kapsam

Madde 2- Bu Talimat, Türkiye Taekwondo Federasyonu tarafından her seviyede düzenlenecek müsabakaları kapsar.

Dayanak

Madde 3- Bu Talimat, 21/5/1986 tarih ve 3289 sayılı Gençlik ve Spor Hizmetleri Genel Müdürlüğünün Teşkilat ve Görevleri Hakkındaki Kanun'un Ek 9 uncu maddesi ile 19.07.2012 tarihli ve 28358 sayılı Resmi Gazete'de yayımlanarak yürürlüğe giren Bağımsız Spor Federasyonlarının Çalışma Usul ve Esasları Hakkında Yönetmelik ile 4/6/2014 tarih ve 29020 sayılı Resmi Gazetede yayımlanan Türkiye Taekwondo Federasyonu Ana Statüsüne dayanılarak hazırlanmıştır.

Tanımlar

Madde 4- (1) Bu Talimatta geçen;

- (a) Antrenör :Federasyon tarafından belirlenmiş esaslara göre belli bir eğitimden sonra müsabakalarda takımın başında bulunan teknik yöneticiyi,
(b) Bakanlık :Gençlik ve Spor Bakanlığını,
(c) Başkan :Türkiye Taekwondo Federasyonu Başkanını,
(ç) Federasyon :Türkiye Taekwondo Federasyonunu,
(d) Genel Müdürlük :Spor Hizmetleri Genel Müdürlüğünü,
(e) Hakem :Taekwondo müsabakalarının yönetimi için Federasyon veya yetki verdiği kurumlar tarafından atanan ve bu konuda belge almış kişileri,
(f) İl Temsilcisi :Taekwondo İl Temsilcisini,
(g) Müsabık :Taekwondo alanında lisanslı olarak yarışmaya katılan kişileri,
(ğ) Sporcu :Taekwondo branşında lisanslı olarak spor yapan kişileri,
(h) Spor Kulübü/salonu :Taekwondo branşında tescili yapılmış spor kulübünü/salonunu,
(ı) Yönetim Kurulu :Türkiye Taekwondo Federasyonu Yönetim Kurulunu,
(i) Yönetici :Genel Sekreter, Teknik Direktör ve Genel Koordinatör ile Taekwondo faaliyetlerinde görevli idari ve teknik elemanları, spor kulüpleri yönetimindeki kişileri,
(j) WT :Dünya Taekwondo Federasyonunu,
(k) WTE :Avrupa Taekwondo Federasyonunu,
ifade eder.



İKİNCİ BÖLÜM ESAS HÜKÜMLER

Madde 5- Müsabaka alanı

(1) Müsabaka alanı pürüzsüz düz düzeye sahip olmalıdır ve kaygan olmayan elastik malzemeye kaplı olmalıdır. Müsabaka alanı gerekli durumlarda zeminden 0.6 – 1.0 metre yükseklikte bir platforma kurulabilir. Sınır çizgisinin dış kısmı müsabıkların emniyeti için otuz dereceden daha az eğimli bir şekilde olmalıdır.

ŞEKİL (Müسابaka Platformu)

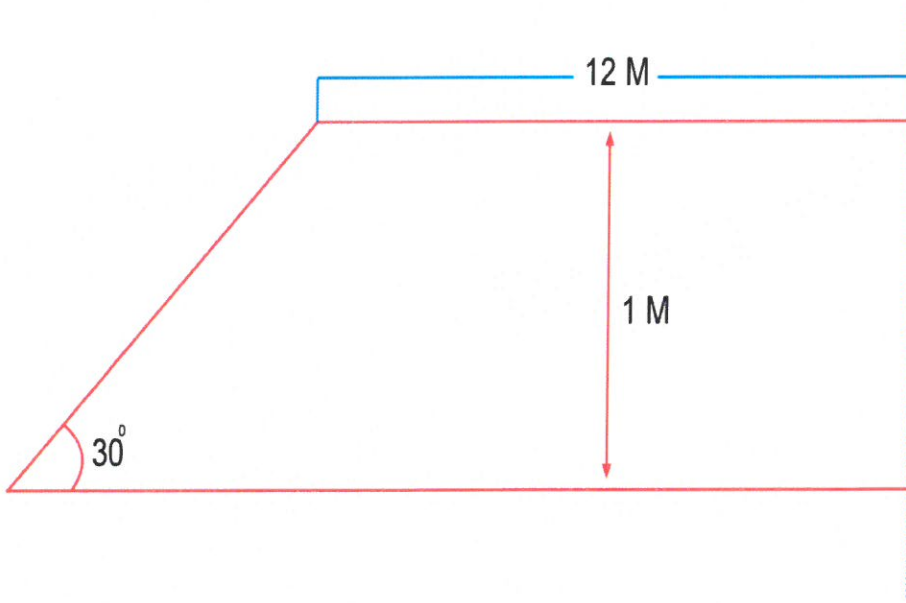

a) Kare biçimli :

Müسابaka alanı, bir yarışma alanından bir de güvenlik alanından oluşur. Kare biçimli müsabaka yapılan alan 8x8 metreden oluşmalıdır. Müsabaka alanını çevreleyen, her tarafa eşit uzaklıkta bulunan alan güvenlik alanı olmalıdır. Müsabaka alanının boyutu (yarışma alanı ve güvenlik alanı) 10x10 metreden küçük ve 12x12 metreden büyük olmamalıdır. Eğer müsabaka alanı bir platformun üzerindeyse güvenlik alanı müsabıkların güvenliğini sağlamak için ihtiyaç kadar yükseltilebilir. Yarışma alanı ve güvenlik alanı farklı renklerde olmalıdır.

(Renk: yüzeyin renk şeması yansımamalı ve seyirci ya da müsabıkın gözünü yormamalıdır. Ayrıca, renk şeması müsabıkın ekipmanına, üniformasına ve yarışma alanının yüzeyine uyumlu olmalıdır)

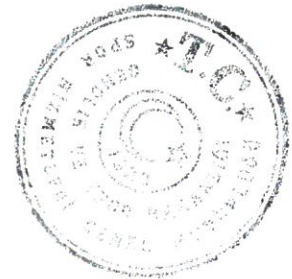

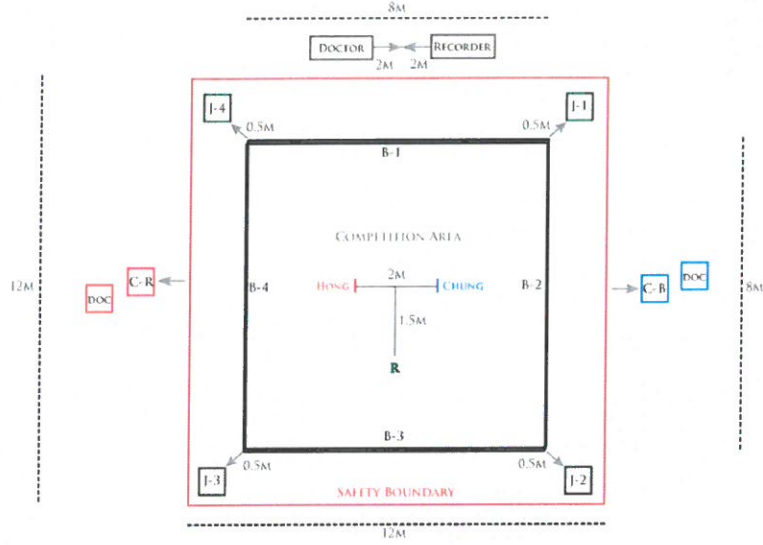

b) Sekizgen biçimli :

Müsabaka alanı, bir yarışma alanından bir de güvenlik alanından oluşur. Müsabaka alanının boyutu 10x10 metreden küçük ve 12x12 metreden büyük olmamalıdır. Müsabaka alanının merkezi sekizgen biçimli yarışma alanı olmalıdır. Müsabaka alanı 8 metre çapında ve sekizgenin her bir kenarı yaklaşık 3.3 metre uzunluğa sahip olmalıdır. Müsabaka alanının dış çizgisi ve yarışma alanının sınır çizgisi arasında kalan alan güvenlik alanıdır. Yarışma alanı ve güvenlik alanı farklı renklerde olmalıdır.

- Competition Area : Müsabaka alanı
 Safety Boundary : Güvenlik alanı
 Doctor : Doktor
 Recorder : Kayıt yapan kişi (kayıt hakemi)

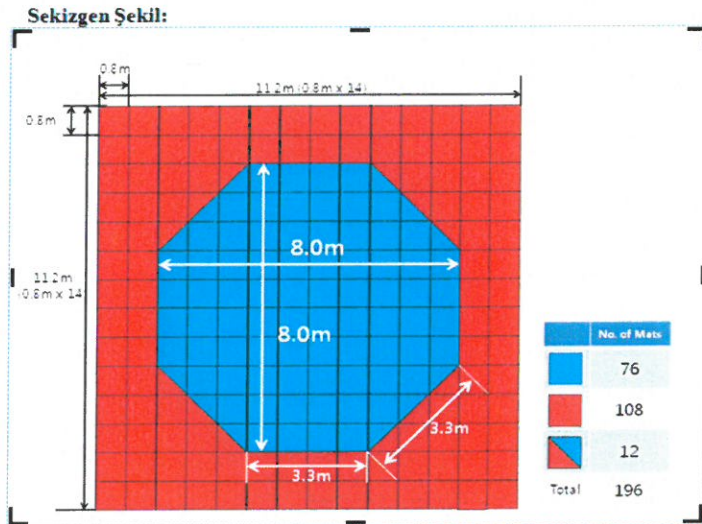

Number of Mats : Tataminin numarası



Madde 6- Müsabaka alanı sınırlarının belirlenmesi

(1) Yarışma alanının dış çizgisine sınır çizgisi / çizgileri ve müsabaka alanının dış çizgisine dış çizgisi / dış çizgileri adı verilecektir.

(2) Kayıt yapan görevli masasına bitişik olan ön dış çizgi “dış çizgi # 1” ve “dış çizgi 1”den saat yönünde diğer dış çizgiler “dış çizgi # 2”, “dış çizgi # 3” ve “dış çizgi # 4” olarak adlandırılacaktır. “dış çizgi # 1”e bitişik olan sınır çizgisi “sınır çizgi # 1” ve saat yönünde diğer dış çizgiler “sınır çizgi # 2”, “sınır çizgi # 3” ve “sınır çizgi # 4” olarak adlandırılacaktır. sekizgen biçimli yarışma alanı olması durumunda, “dış çizgi # 1”e bitişik olan “sınır çizgi # 1” “dış çizgi # 1” olarak adlandırılacaktır ve “sınır çizgi # 1”den saat yönünde diğer çizgiler “sınır çizgi #1, #2, #3, #4, #5, #6, #7 ve #8 olarak adlandırılacaktır.

(3) Maçın başında ve sonunda hakem ve müsabıkların konumları: Müsabıkların konumları” dış çizgi #1’e paralel yarışma alanının merkez noktasından 1 metre uzaklıkta iki karşı noktada olacaktır. Hakem yarışma alanının merkezinden dış çizgi #3’e doğru 1.5 metrelik bir noktada konumlandırılacaktır.

(4) Hakemlerin konumları: 1. hakemin pozisyonu, sınır çizgisi # 2’nin köşesinden en az 2 metre uzaklıkta bir noktada yer alacaktır. 2. hakemin konumu, sınır çizgi #5’in merkezinden en az 2 metre dışında bir noktada yer alacaktır. 3. hakemin konumu sınır çizgi #8’in köşesinden en az 2 metre uzağında bir noktada yer alacaktır. İki hakemli bir müsabaka durumunda 1. hakemin konumu sınır çizgi #1’in merkezinden en az 2 metre dışında bir noktada yer alacaktır ve 2. hakem sınır çizgi #5’in merkezinden en az 2 metre dışında bir noktada yer alacaktır. Hakemlerin konumları medya yayını ve/veya spor sunumunu kolaylaştırmak için değiştirilebilir,

(5) Kayıt Cihazı ve IVR konumu: Kayıt cihazı ve IVR konumu, dış çizgi # 1’den 2 metre uzaklıkta bir noktada yer alacaktır. Kayıt cihazı konumu, spor salonu çevresine ve medyada yayını ve/veya spor sunumu gereksinimlerine uyum sağlamak için değiştirilebilir.

(6) Antrenörlerin konumları: Antrenörlerin konumları her bir müsabık tarafının dış çizgisinin merkez noktasından en az 2 metre veya daha uzak bir noktada işaretlenecektir. Antrenörlerin konumu spor salonu çevresine ve medyada yayını ve/veya spor sunumu gereksinimlerine uyum sağlamak için değiştirilebilir.

(7) Kontrol masasının konumu: Kontrol masasının konumu müsabıkların koruyucu ekipmanların kontrolü için müsabaka alanı girişine yakın bir yerde bulunmalıdır.

(Kontrol masası: Kontrol masasında görevli müsabık tarafından giyilen tüm malzemelerin Dünya Taekwondo Federasyonu (WT) ve Türkiye Taekwondo Federasyonu tarafından onaylanıp onaylanmadığını kontrol eder ve müsabıkı uygun hale getirir. Uygunsuz olduğu tespit edilirse, müsabık koruyucu ekipmanı değiştirmesi istenir.)

Madde 7- Müsabıklar

(1) Müsabakalara katılacak müsabıklar:

a) Katıldığı ilin/kulübün lisanslı sporcusu olmak.

b) Kulübü veya bağlı olduğu kurum tarafından görevlendirilmiş olması.

c) Federasyon tarafından istenilen Taekwondo Gıp/Dan kuşak derecesine sahip olmak.

ç) Federasyonca müsabakalara katılım için aranılan yaş şartları içerisinde olmak.

d)Yabancı uyruklu sporculara, ülkemizde spor faaliyetlerine ve müsabakalara katılabilmeleri için, 14 Aralık 2019 tarih ve 30978 sayılı Resmi Gazete’de yayımlanan “Sporcu Lisans, Vize ve Transfer Yönetmeliği” kapsamında lisans düzenlenmesi gerekir. Sporcu lisansı düzenlenebilmesi için, bu kişilerin ülkemizde yasal olarak fiilen ikamet etmeleri veya en az bir yıllık ikamet izni belgesi olmak,



e)Ülkemizde geçici koruma ve uluslararası koruma kapsamında bulunan yabancılar için 4/4/2013 tarihli ve 6458 sayılı Yabancılar ve Uluslararası Koruma Kanununun 69 uncu, 76 ıncı, 83 üncü maddeleri ile 13/10/2014 tarih ve 2014/6883 sayılı Bakanlar Kurulu Kararı ile yürürlüğe konulan Geçici Koruma Yönetmeliğininin 22 inci maddesi kapsamında düzenlenen kimlik belgesi sahibi kişiler katılabilir.

(2) Türkiye Taekwondo Federasyonu faaliyet takviminde yer alan müsabakalarda, dobok veya müsabaka üniforması ve yüzeyler (mat), PSS (elektronik sistem), IVR (anlık video tekrarı) ve koruyucu ekipman gibi ancak bunlarla sınırlı olmamak üzere tüm müsabaka ekipmanları WT (Dünya Taekwondo Federasyonu) ve Türkiye Taekwondo Federasyonu tarafından onaylı olmalıdır.

(3) Müsabık müsabaka alanına girmeden önce WT (Dünya Taekwondo Federasyonu) ve Türkiye Taekwondo Federasyonu onaylı dobok veya müsabaka üniforması, vücut koruyucu, kafa koruyucu, kasık koruyucu, kol ve bacak koruyucuları, eldiven, elektronik sistem kullanılıyorsa elektronik çorap ve diş koruyucu (Diş koruyucunun rengi beyaz ve şeffaf renklerle sınırlıdır. Bununla birlikte, diş koruyucu kullanma zorunluluğu tıp doktorunun diş koruyucunun müsabık zarar verebileceğini belirten teşhisi sunması halinde diş koruyucudan muaf tutulabilir. Diş teli kullanan sporcular diş hekiminin tavsiyesiyle diş koruyucuyla birlikte yarışmasının güvenli olduğunu belirten diş hekiminden mektup sunarak alt ve üst dişleri kapatan özel bir diş koruyucu takabilir) giymelidir. Kafa koruyucu müsabık alanına girerken sol kolun altında olmalıdır. Kafa koruyucu müsabık başlamadan önce hakemin talimatıyla takılmalıdır.

(4) Dobok giyilmesi durumunda kol ve bacak koruyucuları doboğun altına giyilmelidir. Kasık koruyucuları kıyafetin altına takılmalıdır.

(5) Müsabık kişisel kullanımı için eldiven ve diş koruyucu dahil olmak üzere WT (Dünya Taekwondo Federasyonu) ve Türkiye Taekwondo Federasyonu onaylı koruyucu ekipmanlarını kendisi getirmelidir. Kafa koruyucu haricinde kafaya herhangi bir ürün giyilmesine izin verilmeyecektir. Yıldız sporcular için kafa koruyucuları yüz siperli olmalıdır. Herhangi dini bir ürün karşı rakibi engelleyecek ya da rakibe zarar vermeyecek şekilde kafa koruyucu altına ve dobok içine giyilebilir.

Madde 8- Sıkletler

(1) Müsabıklar arasındaki ilgili faktörlerden kaynaklanan eşitsizlikleri ortadan kaldırmak, müsabıkların güvenliğini sağlamak ve müsabıklara eşit müsabık koşullarında ve değişik teknikler kullanımına imkan sağlamak için ağırlık bölümleri kullanılarak sıkletler sistemi oluşturulur.

(2) Müsabıkların, dahil oldukları kategorilerde kendi hem cinsleri ile müsabık yapmaları kuralı esas alınır.

(3) Olimpiyat oyunları sıkletleri; Uluslararası Olimpiyat Komitesi ile WT (Dünya Taekwondo Federasyonu) tarafından belirlenen sıkletlerde olacaktır.

Sıkletler erkek ve kadın kategorilerine bölünmüş ve aşağıdaki gibi sınıflandırılmıştır.

Minik erkek ve bayanlar : -27/-30/-33/-36/-40/-45/-50/-57/ +57 KG

Yıldız erkekler : -33/-37/-41/-45/-49/-53/-57/-61/-65/ +65 KG

Yıldız bayanlar : -29/-33/-37/-41/-44/-47/-51/-55/-59/ +59 KG

Genç erkekler : -45/-48/-51/-55/-59/-63/-68/-73/-78/ +78 KG

Genç bayanlar : -42/-44/-46/-49/-52/-55/-59/-63/-68/ +68 KG

Ümit erkekler : -54/-58/-63/-68/-74/-80/-87/ +87 KG

Ümit bayanlar : -46/-49/-53/-57/-62/-67/-73/ +73 KG

Büyük erkekler : -54/-58/-63/-68/-74/-80/-87/ +87 KG

Büyük bayanlar : -46/-49/-53/-57/-62/-67/-73/ +73 KG



Olimpik erkekler : -58/-68/-80/+80 KG

Olimpik bayanlar : -49/-57/-67/ +67 KG

Genç olimpik erkekler : -48/-55/-63/-73/ +73 KG

Genç olimpik bayanlar : -44/-49/-55/-63/ +63 KG

Takımlar erkekler : -54/-63/-72/-82/ +82 KG

Takımlar bayanlar : -47/-54/-61/-68/ +68 KG

Madde 9- Müsabaka metotları ve sınıflandırılması

(1) Müsabakalar aşağıdaki gibi sınıflandırılır:

a) Ferdi müsabakalar: Kural olarak eşit sıkletteki müsabıklar arasında yapılmalıdır. Gerektiğinde, ardışık sıklletler tek bir sıkllet oluşturmak için birleştirilebilir. Bir müsabık, aynı yarışmada sadece bir sıkllette müsabaka yapabilir.

b) Takım müsabakaları: Takım müsabakasında metot ve sıklletler Dünya Taekwondo Takım Şampiyonaları geçerli prosedürlerinde belirtilecektir.

(2) Müsabaka sistemleri aşağıdaki gibidir:

a) Tek elemeli turnuva sistemi

b) Round robin sistemi

(3) Turnuva sisteminde müsabaka ferdiler baz alınarak kurulmuştur. Bununla birlikte, takım sıralaması genel skor metoduna göre bireysel sonuçların toplamı alınarak da karar verilebilir.

(4) Takım sıralaması aşağıdaki kriterlere dayanarak toplam puana bakılarak karar verilir.

a) Tartıyı geçerek müsabakaya giren her müsabık için 1 puan

b) Her galibiyet için 1 puan ((tur) atlamak buna dahildir.)

c) Her altın madalya için 120 puan

ç) Her gümüş madalya için 50 puan

d) Her bronz madalya için 20 puan

(5) İki takımın eşit puan alması durumunda sıralama

a) Takımın kazandığı altın, gümüş, bronz madalya sayısına

b) Katılan müsabık sayısına

c) Ağır sıklletlerde yüksek puanlara göre karar verilir.

Takım müsabakası sistemindeki her takım müsabakasının sonucu ferdi takım sonuçlarına bakarak verilir.

Madde 10- Müsabakaların süresi

(1) Müsabaka süresi, raunt arası 1 dakika olmak üzere her biri 2 dakikadan 3 raunt olmalıdır. 3. raunt sonunda skorda eşitlik olması durumunda 3. raunt sonrası bir dakika aradan sonra 1 dakikalık altın raunt olarak 4. raunt yapılır.

(2) İlgili şampiyona için Merkez Hakem Kurulu ve Milli Takım Teknik Kurulun kararıyla her bir raundun süresi 1 dakika x 3 raunt, 1 dakika 30 saniye x 3 raunt, 2 dakika x 2 raunt ya da 5 dakika x 1 raunt (her müsabık için 30 saniye molayla birlikte) olacak şekilde ayarlama yapılabilir.

Madde 11- Kura çekimi

(1) Kura çekimi; ilk müsabakanın yapılacağı günden bir gün önce Federasyon görevlileri ve katılan il veya kulüp temsilcilerinin katılımıyla yapılır. Katılan İl veya kulüpler kura çekiminden önce girişlerini doğrulamaktan sorumludur.

(2) Kura çekimi, rastgele bilgisayarlı kura çekimi ya da rastgele manuel kura çekimi yöntemiyle yapılabilir. Kura çekimi metodu ve düzeni MHK (Merkez Hakem Kurulu) tarafından kararlaştırılmalıdır.

(3) Kura çekiminde temsil edilmeyen il veya kulüpler adına Federasyon görevlileri kura çekiminde bulunabilirler.

(4) Kura çekimi öncesinde faaliyetle ilgili iştirakçi takımların teknik toplantısı yapılır.

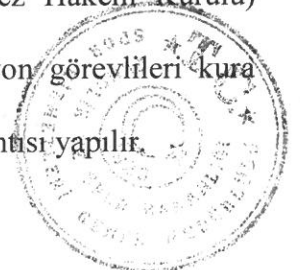

Madde 12- Tartı

- (1) Müsabıkların genel tartısı müsabakadan bir gün önce yapılmalıdır. Genel tartının saati organizasyon komitesi tarafından kararlaştırılmalı ve kafile başkanları toplantısında bilgisi verilmelidir. Genel tartının süresi en fazla 2 saat olmalıdır. Katılan sporcu sayısının fazla olması durumunda süre uzatılabilir.
- (2) Rastgele tartı (kontrol tartısı) müsabakanın sabahında spor salonunda yapılmalıdır. Genel tartıyı geçen bütün müsabıklar müsabaka başlamadan en fazla 2 saat önce rastgele tartı için spor salonunda bulunmalıdır. Rastgele tartıya gelmeyen sporcu diskalifiye olacaktır. Her gün müsabaka başlamadan 30 dakika önce rastgele tartı tamamlanmalıdır.
- (3) Rastgele tartıda (kontrol tartısı) seçilecek müsabıkların oranı şampiyona reglamanında ve kafile başkanları toplantısında belirtilmelidir ve rastgele tartıya seçilecek müsabıklar müsabaka başlamadan 2 saat önce bilgisayarlı sistem tarafından rastgele seçilmelidir.
- (4) Rastgele tartı (kontrol tartısı) müsabıkın sıkletinde artı yüzde 5 tolerans tanınarak yapılacaktır. Düşük kilo rastgele tartıda konu olmayacaktır.
- (5) Tartı esnasında erkek müsabıklar iç çamaşırı giymelidir, bayan müsabıklar alt ve üst iç çamaşırı giymelidir.
- (6) Yıldız ve genç müsabıklar iç çamaşırı ve çamaşırlarıyla tartılabilir ve bunun için 100 gram tolerans gösterilecektir.
- (7) Genel tartı bir defada yapılmalıdır bununla birlikte 1. seferde geçemeyen müsabık verilen zaman içerisinde bir kez daha tartıya girebilir. Diskalifiye olan sporcu tekrar bir alt veya bir üst sıklette tartıya giremez. Rastgele tartı bir kez yapılmalıdır ve 2. tartı olmayacaktır.
- (8) Tartı esnasında diskalifiye olmamak için, test tartısı için spor salonunda veya konaklama yapılan otelde aynı tarzda bir baskül bulundurulmalıdır.
- (9) Genel tartıya girmeden önce Federasyonun belirlediği ücreti yatırmak suretiyle sporcu sıklet değiştirebilir.

ÜÇÜNCÜ BÖLÜM MÜSABAKA KURALLARI

Madde 13-Müsabaka Kuralları aşağıdaki gibidir.

- (1) Müsabıkların isimleri müsabakanın başlamasından otuz dakika önce üç kere anons edilir. Müsabaka alanına planlanmış başlama zamanından sonra bir dakika içinde çıkmayan müsabık çekilmiş sayılır.
- (2) Fiziksel kontrol ve kıyafet kontrolü; müsabık, anons edildikten sonra, fiziksel kontrol ve elbise kontrolü Merkez Hakem Kurulu tarafından atanan kontrol görevlisi eşliğinde belirlenmiş kontrol masasına gidilerek yapılır. Kontrol esnasında müsabıklar hoşnutsuzluk göstermeyecek ve rakiplerini yaralayabilecek eşya ve materyal taşımayacaklardır.
- (3) Müsabaka alanına giriş işlemi; kontrolden sonra, müsabıklar bir antrenör ile bekleme pozisyonuna girerek yapacaklardır.
- (4) Müsabaka başlamadan önce orta hakem “Chung (mavi), Hong (kırmızı)” komutu verir. Her iki müsabık kafa koruyucuları sol kollarında vücuduna yapışık şekilde yarışma alanına girecektir. Orta Hakem “Chung, Hong” komutunu verdiğinde müsabıklardan herhangi birisi gelmezse veya koruyucu ekipmanlarda veya kıyafetinde bir eksiklik varsa, müsabık müsabakadan geri çekilmiş sayılmalı ve hakem rakibini kazanan ilan etmelidir.
- (5) Müsabakanın başlamasından önce ve bitişinden sonra uygulanacak kurallar aşağıda belirtilmiştir.
 - a) Müsabıklar yüzleri birbirine dönük olarak durmalı, orta hakemin Cha-ryeot komutu ile selamlama vaziyeti almalı, Kyeong-rye komutu ile birbirlerini selamlamalıdır. Cha-ryeot selamlama duruşu, doğal olarak vücudun duruşu şeklinde, bel 30 dereceden daha fazla, baş ise

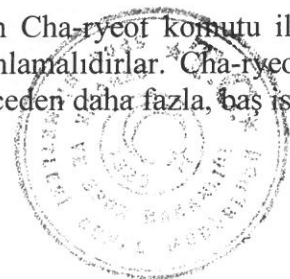

45 dereceden daha fazla eğilerek, yumruklar bacakların yanında sıkılı halde tutularak yapılmalıdır.

b) Hakem “Joon-bi” (hazır) ve “Shi-jak” (başla) komutu vererek müsabakayı başlatmalıdır.

c) Müsabakanın her raundu hakemin “Shi-jak” komutuyla başlamalıdır.

ç) Her raund hakemin “Keu-man” (dur) komutuyla sona ermelidir. Hakem “Keu-man” komutu vermese bile, müsabaka maç süresinin bittiğinde bitmiş sayılır. Ancak maç süresinin bitiminden sonra “Gam-jeom” verilebilir ve skora yansıtılır.

d) Hakem “Kal-yeo” (ayrıl) komutuyla müsabakayı durdurabilir ve “Kye-sok” (devam) komutuyla müsabakayı devam ettirebilir. Hakem “Kal-yeo” komutunu verdiğinde, kayıt yapan görevli maç süresini hemen durdurmalı, hakem “Kye-sok” komutu verdiğinde kayıt yapan görevli maç süresini tekrar başlatmalıdır.

e) Son raundun sona ermesinden sonra, hakem kazanan tarafın elini kaldırarak kazananı ilan etmelidir.

f) Müsabıkların ayrılışları

6) Takım Müsabakalarında uygulanacak Müsabaka Kuralları aşağıda sayılmıştır.

a) Her iki takımda, müsabıkların yerinden 1. sınır çizgisine doğru sunulan takım düzeninde yüzleri birbirine dönük olmak üzere duracaktır.

b) Maçın başlamasından önceki ve bitmesinden sonraki uygulama bu maddenin 5. fıkrasına göre yapılacaktır.

c) Her iki takım da, müsabıkların müsabaka yapabilmesi için, müsabaka alanını terk edecek ve müsabakalar için belirlenen yerin kenarında bekleyecektir.

ç) Son maç olan final maçından hemen sonra her iki takım da yüzleri birbirlerine dönük vaziyette müsabaka alanındaki yerlerini alacaktır.

d) Orta Hakem kazanan takımı, kazanan takım tarafındaki elini kaldırarak ilan edecektir.

Madde 14- İzin verilen teknikler ve alanlar :

(1) İzin verilen teknikler yumruk ve ayak tekniğidir. Bu teknikler aşağıda tanımlanmıştır.

a) Yumruk tekniği; İşaret parmağının ve orta parmağın ön kısmı kullanılarak, diğer parmaklar sıkıca kapalı olarak uygulanan tekniktir. Orijinal Kore teknikler terminolojisinde; Pa-run-ju-mok terimi doğru biçimde sıkılı yumruk anlamında kullanılmaktadır. Bu nedenle, orta parmak ve işaret parmağının önünü kullanarak vurma ile, parmakların eklem yerleri açı, yörünge veya basamak oluşturmayacak şekilde yapılacak vuruş da kabul edilecektir.

b) Ayak tekniği: Ayak bilek kemiğinin altındaki bölümü kullanılarak uygulanan tekniktir. Ayak elmacık kemiği yani bilek kemiği aşağısında ayakla yapılacak her vuruş geçerli vuruştur. Bununla birlikte elmacık kemiğinden yukarısı ile, örneğin, kaval kemiği ile veya diz ile vs. yapılacak vuruşlara izin verilmemiştir.

(2) Vuruş yapılmasına izin verilen alanlar gövde ve yüzdür. Bu alanlar aşağıda tanımlanmıştır.

a) Gövde: Safeguard adı verilen müsabaka yeleği ile kapalı alanlara yumruk ve ayakla yapılacak teknik atığa izin verilmiştir. Fakat bu atıklar, spayn (omurga) bölgesi olarak isimlendirilen kask ve vücutluğun iplerinin bağlandığı ara bölgeye yapılmamalıdır. Koltuk altları ile belden az aşağıda bulunan leğen kemikleri olarak da geçen kalça kemikleri koruyucusunun bulunduğu bölge legal atak alanıdır. Bu nedenle vücut koruyucusu olarak kullanılan müsabaka yeleği her bir sıklette kuralına ve müsabıkın fiziğine uygun olarak giyilmelidir.

b) Baş: Köprücük kemiğinin üst kısmı. Sadece tekme tekniklerine izin verilir.

Madde 15- Geçerli puanlar:

(1) Geçerli puan alanları aşağıda belirtilmiştir.

a) Vücutun orta bölümü: Vücut koruyucusundaki mavi ve kırmızı renkli bölgedir.

b) Baş: Baş koruyucusunun alt kenarından başlayan kafanın tamamıdır.



(2) Geçerli puan/puanların kriterleri

a) Puan/puanlar puanlama alanlarına uygun etki seviyesinde izin verilen teknikle yapıldığında verilir.

b) Puan/puanlar puanlama alanlarına (başın) izin verilen teknikle yapıldığında verilir.

c) Tekniğin geçerliliğinin kararı, etki seviyesi ve/veya puanlama alanına geçerli temas yumruk tekniği haricinde elektronik puanlama sistemiyle yapılmalıdır. Bu elektronik sistemle (PSS) alınan puanlar IVR (anlık video tekrarı) için konu olmayacaktır.

ç) MHK (Merkez Hakem Kurulu) ve Milli Takım Teknik Kurulu PSS'in (elektronik sistem) hassasiyetini ve istenen etki seviyesini sıklıkların kategorilerine göre farklı oranlar kullanarak, cinsiyete göre ve yaş gruplarına göre kararlaştırmalıdır. Gerekli görülen durumlarda Merkez Hakem Kurulu ve Milli Takım Teknik Kurulu geçerli etki seviyesini tekrar ayarlayabilir.

(3) Geçerli puanlar aşağıdaki gibidir:

a) Gövde koruyucusuna geçerli yumruk 1 puan

b) Gövde koruyucusuna geçerli tekme 2 puan

c) Gövde koruyucusuna geçerli döner tekme 4 puan

ç) Kafaya geçerli tekme 3 puan

d) Kafaya geçerli döner tekme 5 puan

e) Rakip müsabıka verilen her bir "Gam-jeom" için 1 puan

(4) Maç skoru 3 raundun puanlarının toplamı olmalıdır.

(5) Puanların geçersiz sayılması: Yasaklanmış eylem sonrası puan alındığında, hakem yasaklanmış eylem için ceza vermeli ve puanları geçersiz saymalıdır.

Şayet müsabıklardan biri geçerli bir teknik sonucu puan almış sonrada cezayı işlemi gerektirecek hareket yapmışsa puan geçerli cezada geçerli olacaktır.

Madde 16- Puanlama ve ilanı:

(1) Geçerli puan/puanların puanlanması öncelikle kurulu olan PSS (elektronik sistem) kullanılarak belirlenmelidir. Yumruk ve döner tekmeyle kazanılan ek puanlar hakemler tarafından manuel sistem kullanılarak puanlamaya dahil edilmelidir. Eğer PSS (elektronik sistem) kullanılmıyorsa, bütün puanlar manuel puanlama kullanılarak belirlenmelidir.

(2) Eğer kafa koruyucuya vücut koruyucuyla birlikte elektronik sistem kurulmamışsa, kafaya yapılan tekme teknikleri için puanlar manuel puanlama cihazları kullanılarak yapılmalıdır.

(3) Döner tekme PSS (elektronik sistem) tarafından geçerli sayılmamışsa, döner tekme için verilen ek puanlar geçersiz sayılmalıdır.

(4) 3 köşe hakemli müsabakada, geçerli puanlamayı doğrulamak için 2 veya daha fazla hakeme ihtiyaç vardır.

(5) 2 köşe hakemli müsabakada, geçerli puanı doğrulamak için 2 hakeme ihtiyaç vardır.

(6) Eğer hakem bir müsabıkın sendelediğini, kanadığını ya da kafaya tekmeyle nakavt olduğunu fark ederse, saymaya başlar ancak hamle kafa PSS'inden (elektronik sistem) puanlanmamışsa, hakem sayım bittikten sonra puanları verme ya da vermeme kararı için IVR (anlık video tekrarı) isteğinde bulunabilir.

Madde 17- Yasaklanmış hareketler ve cezaları :

(1) Yasaklanan eylemlerin ve cezaların konması sebebi

a) Yarışmacıların güvenliğini sağlamak

b) Adil rekabet sağlamak

c) Uygun tekniklere cesaretlendirmek.

(2) Cezalar hakem tarafından ilan edilmelidir.

(3) Bu maddede tarif edilen yasaklanmış eylemler "Gam-jeom"la (Puan kesinti cezası)

cezalandırılmalıdır.



(4) “Gam-jeom” alan müsabıkın rakibine 1 puan sayılmalıdır.

(5) Yasaklanan eylemler : Aşağıda yer alan eylemler yasaklı eylemler olarak sınıflandırılacak ve “gam-jeom” ilan edilecektir

- a) Sınır çizgisi dışına çıkmak
- b) Yere düşmek
- c) Maçtan kaçınmak ya da geciktirmek
- ç) Rakibi tutmak ya da itmek
- d) Ayağı kaldırarak bloklamak
- e) Bel altına tekme atmak
- f) “Kal-yeo”dan sonra rakibe saldırmak
- g) Rakibin kafasına elle vurmak
- ğ) Kafa atmak veya dizle saldırmak
- h) Düşen rakibe saldırmak
- ı) Ayağın yan veya alt kısmı ile rakibe sarılıyken gövde koruyucusuna (PSS) tekme atmak
- i) Müsabık ya da antrenörün kötü davranışları

(6) Yasaklı eylemlerin açıklamaları:

a) Sınır çizgisi dışına çıkmak Gam-jeom müsabıkın tek ayağının sınır çizgisini geçtiğinde verilmelidir. Rakip yarışmacı tarafından yasaklanan eylem sonucu diğer yarışmacı sınır çizgisi dışına çıkarsa gam-jeom verilmez.

b) Yere düşmek yasaklanan eylem sonucu müsabık yere düşerse gam-jeom yasaklanan eylemi gerçekleştiren sporcuya verilir. Kazara her iki sporcunun düşmesi durumunda ceza verilmez.

c) Kaçınmak ya da maçı geciktirmek.

aa) Bu hareket hücum niyeti olmaksızın oyalama durumunu içerir. Her iki müsabık da 5 sn boyunca etkin olmazsa, orta hakem “dövüş” komutu verecektir. Komut verildikten sonra her iki sporcuda da hareket olmazsa veya arkaya doğru hareket eden müsabık olursa gam-jeom verilir.

bb) Rakibin atağını engellemek için arkasını dönmek adil rekabet ruhu eksikliği nedeniyle ve ciddi yaralanmaya neden olabileceğinden ceza verilmelidir. Aynı ceza rakibin hücumunu bel seviyesinin altına eğilerek veya çömelerek engellendiğinde de verilmelidir.

cc) Rakibin hücumunu engellemek için teknikten çekildiğinde ve süre bitimine oynadığında pasif müsabık gam-jeom verilmelidir.

çç) Yaralanmayı abartmak veya yaralanmış gibi davranmak, darbeye maruz kalmayan vücudun bölümlerini ağrıyormuş gibi göstermek, maç süresinden kazanmak için ağrıyı abartmak durumlarında hakem Gam-jeom vermelidir. Bununla birlikte yaralanma taklidini açıklığa kavuşturmak için hakem IVR (Anlık video tekrarı) isteğinde bulunabilir.

dd) Pozisyonunu / koruyucu ekipmanını ayarlamak için müsabıkın hakemden müsabakayı durdurmasını istemesi durumunda gam-jeom verilmelidir.

ç) Rakibi tutmak ya da itmek (rakibin vücudunun herhangi bir parçasını, üniformasını ya da koruyucu ekipmanlarını elle tutmayı içerir, ayrıca ayağı veya kolu tutma eylemini, önkolla ayağı kancalamayı da içerir.

İtmek eyleminde;

aa) Rakibi sınır dışına itmek

bb) Tekme hareketini engellemek ya da herhangi normal hücum hareketini engellemek için cezalandırılmalıdır.

d) Ayağı kaldırarak bloklamak, ve/veya rakibin tekme hamlesini rakibin bacağına tekme atarak engellemek, ya da rakibin potansiyel hücum hamle hareketlerini engellemek için havayı 3 saniyeden fazla tekmelemek, bel altını hedefleyerek tekme atmak (Bel altını



hedefleyip temas olmaksızın atılan tekniği takip eden yumruk ya da tekme tekniği kombinasyonu yapıldığında gam-jeom cezası verilmemelidir.)

e) Bel altına tekme atmak (bu hareket bel altı herhangi bir yere vurulduğunda geçerli olur. Sporcuların birbirlerine aynı anda teknik yaptığı sırada belden aşağısına gelen vuruşlara ceza verilmez. Bu madde aynı zamanda rakibin tekniğine müdahale etmek amacıyla uyluğun, dizinin veya kaval kemiğinin herhangi bir kısmına yapılan güçlü tekme veya ayak basmalar için de geçerlidir.)

f)“Kal-yeo”dan sonra rakibe saldırmak:

Kal-yeo sonrası hücumda rakibin vücuduna temas gerçekleşmelidir. Kal-yeo’dan önce hücum hareketi başlamışsa hücum cezalandırılmaz. IVR (Anlık video tekrarı) kontrolünde hakemin Kal-yeo el hareketini bitirmiş olması (kol tamamen açılmış olmalı) Kal-yeo’nun başlangıç zamanı olarak kabul edilir ve hücumun başlangıcı olarak hücum eden ayağın tamamen yerden temasını kestiği zaman kabul edilir.

Eğer Kal-yeo sonrası hücum rakibe temas etmemişse ama kasıtlı ve tehlikeli görüldüyse, hakem bu davranışı Gam-jeom ile cezalandırabilir.

g) Rakibin kafasına elle vurmak (bu madde elle (yumrukla), bilekle, kolla veya dirsekle rakibe vurmaya içerir. Ancak rakibin dikkatsizliği nedeniyle başını eğmesi veya vücudunu döndürmesi gibi kaçınılmaz hareketlerde ceza verilmez.)

ğ) Rakibe kafa atmak veya dizle saldırmak (rakip yakın mesafede olduğu zaman dizle saldırmayı veya kafa atma bu maddeyi ilgilendirir. Aşağıdaki durumlarda ceza verilmez:

aa) Tekme gerçekleştiği anda rakip aniden içeri girdiğinde

bb) Hücumda uzaklık konusunda tutarsızlık veya yanlışlık olduğunda.

h) Düşen rakibe saldırmak: Aşağıdaki durumlarda bu hareket rakibin yaralanmasının yüksek olasılığı sebebiyle oldukça tehlikelidir:

aa) Düşen rakip savunmasız olması durumunda

bb) Müsabıkın pozisyonu nedeniyle herhangi bir tekniğin uygulanması düşen müsabık için daha tehlikeli olacaktır. Bu tip saldırgan tavırlar Taekwondonun ruhuna uymaz ve Taekwondo müsabakalarına uygun değildir. Bu bağlamda darbenin derecesine bakılmaksızın kasıtlı olarak hücum edildiğinde ceza verilmelidir.

ı) Ayağın yan veya alt kısmı ile rakibe temas halindeyken gövde koruyucusuna tekme atmak.

i) Müsabık ya da antrenörün kötü davranışları:

aa) Hakemin komutlarına ya da kararına uymamak.

bb) Resmi görevlilerin kararlarını uygunsuz şekilde protesto etmek

cc) Maçın sonucunu etkileyecek ya da bozacak uygunsuz davranışlarda bulunmak

çç) Karşı rakibi ya da antrenörünü aşağılamak ya da provoke etmek

dd) Akredite olmayan doktor ya da fizyoterapistin ya da diğer takım görevlilerinin doktor konumunda oturur vaziyette bulmak

ee) Müsabık veya antrenör tarafından diğer ağır kötü davranış veya sportmen dışı davranışlar

(7) Müsabık ya da antrenör haddinden fazla kötü davranışta bulunduğu ve hakemin komutlarına uymadığında, hakem sarı kart kaldırarak yaptırım ilan edebilir. Bu durumda müsabaka Gözlemciler Kurulu müsabıkın ya da antrenörün davranışlarını araştırır ve bir yaptırıma gerek olup olmadığına karar verir.

a) Bir müsabıkın davranışındaki potansiyel ihlaller:

aa) Hakemin talimatını uyulmaması ve hakem maçın galibini ilan ederken alanda bulunulmaması

bb) Müsabıkın kendine ait olan bir eşyasını (eldivenler, koruyucu kask, vs.) verilmiş olan karara memnuniyetsizlik olarak fırlatması.



- cc) Müsabaka alanını maç bitmiş olmasına rağmen terk etmemek.
çç) Hakemin maça dön söyleminin tekrarına rağmen maça dönmemek.
dd) Hakemin kararına veya emrine uymamak.
ee) Organizasyon yetkililerinin düzen ile ilgili makul talimatlarına uymamak.
ff) PSS'in (elektronik sistem) herhangi bir bölümünü, parçasını manipüle etmek.
gg) Sportmenlik dışı ciddi harekette bulunmak veya maç görevlilerine agresif davranışlarda bulunmak.
- b) Bir Antrenör ve Takım görevlisinin davranışındaki potansiyel ihlaller:
aa) Maç görevlisinin vermiş olduğu karardan şikayet etmek veya verilmiş olan karara raunt esnasında veya sonrasında itirazda bulunmak.
bb) Maç hakemiyle veya diğer resmi temsilcilerle tartışmak.
cc) Görevlilere karşı şiddet içerikli eylemlerde bulunmak, rakibe saldırmak veya izleyicilere saldırmak.
çç) İzleyicileri provoke etmek, sahte dedikodularda bulunmak.
dd) Sporcuya / sporculara, örneğin yarışma sonrasında müsabaka alanında kalma gibi suiistimallere katılmaları talimatını vermek.
ee) Şiddet içeren davranışlar, kişisel eşyaları tekme atmak, fırlatmak gibi veya maç materyallerine zarar vermek.
ff) Hakemin talimatlarına uymamak veya maç bitmeden önce müsabaka alanını terk etmek.
gg) Maç görevlilerine agresif davranışlarda bulunmak.
ğğ) Maç görevlilerine herhangi bir şekilde rüşvet vermeye çalışmak.
- (8) Müsabık kasıtlı olarak ve defalarca müsabaka kurallarına ve hakemin emirlerine uymayı reddederse hakem sarı kart kaldırarak maçı bitirebilir ve rakibini kazanan ilan edebilir.
(9) PSS teknisyenin tavsiyesiyle kontrol masasındaki hakem ya da müsabaka alanındaki resmi görevliler karar vermesi halinde, gerekli bulunursa PSS (elektronik sistem) sensörlerinin hassasiyetini manipüle etmek için ve/veya PSS'in (elektronik sistem) performansının uygunsuz şekilde değiştirmek için müsabık ya da antrenör bir girişimde bulunursa, müsabık diskalifiye edilecektir.
(10) Eğer müsabık 10 "Gam-jeom" alması durumunda, hakemin hakem ceza beyanıyla (PUN) müsabıkı kaybeden ilan etmelidir.
(11) Üst fıkrada yer alan "Gam-Jeom" 3 raundun toplam skorunda hesaba katılmalıdır.

Madde 18-) Knock-Down :

Geçerli bir atağın uygulandığı aşağıdaki durumlarda Knock Down ilan edilecektir.

- (1) Müsabıklardan birisinin müsabaka esnasında rakibinin vücudunun herhangi bir yerine vuruşunun kuvvetiyle darbeyi alan müsabıkın darbeden sonra ayağının yerden kesilmesi ve düşmesi durumunda
(2) Müsabıklardan birisinin sendelemesi ve maça devam edebilecek kabiliyetinin kalmaması durumunda
(3) Hakemlerin müsabıkın diğer müsabıktan aldığı meşru bir darbe sonucu maça devam edemeyeceğine karar vermesi.

Knock Down: Bir müsabık maç esnasında aldığı darbe neticesinde yere düştüyse veya maçın gerekliliklerini yerine getiremiyor, müsabakaya cevap veremiyorsa. Yukarıda belirtilen bulguların yokluğunda bile, hakem Knock down olarak yorumlayabilir. Maç esnasında şiddeti yüksek bir temas neticesinde hakem müsabıkların sağlığını düşünerek sorgusuz bir şekilde knock down ilan edebilir.

Madde 19- Knock-Down durumunda takip edilecek kurallar

- (1) Hakem müsabıklardan herhangi birisinin kurallar dahilinde ki atağı sonrasında knock down ilan edebilir.



a) Darbe alan müsabık yere düştüyse atak yapan müsabıkı Kal-yeo (ayrıl komutu) diğerinden uzak tutabilir. Kayıtçı maç süresini Kal-yeo ilanınca durdurur.

b) Hakem yere düşen müsabıkın durumunu kontrol eder ve 1 (bir)'den 10 (on)'a kadar yüksek sesle sayacaktır. Bu sayım durumunda hakem elleriyle de sayım yapacaktır.

c) Yere düşen müsabık hakem sayarken ayağa kalkarsa ve maça devam etme isteğinde bulunursa, hakem müsabıkın toparlanma süresince 8 (sekiz)'e kadar sayar. Hakem eğer müsabıkın toparlandığına kanaat getirirse Kye-sok (devam) kararı verir.

ç) Müsabıklardan biri yere düşerse ve hakemin 8 (sekiz)'e kadar saydığında rakip kalkıp pozisyon alamazsa hakem RSC (hakem maçı bitirmesi) ilan edip diğer müsabıkı galip ilan edebilir.

d) Her iki müsabıkında knock down olması durumunda hakem saymaya devam eder ve herhangi bir müsabıkın toparlanıp ilk ayağa kalkabilmesine kadar.

e) Eğer her iki sporcuda knock down pozisyonunda ise ve 10 (on)'a kadar ayağa kalkmayı başaramadılarsa knock down pozisyonundan önceki puanlara göre galip ilan edilir.

f) Eğer maçı yöneten hakem herhangi bir müsabıkın maça devam edemeyeceğine kanaat getirirse maçı sayma esnasında da ve saymaksızın ayakta kalan müsabıkı galip tayin edebilir.

(2) Her hangi bir müsabık vücudunun herhangi bir yerindeki ciddi bir sakatlık neticesinde devam edemezse, WT Sağlık Kuralları gereğince federasyonun doktoru tarafından düzenlenmiş sporcunun sağlık durumunu belirten bir belge olmaksızın 30 (otuz) gün boyunca müsabakalara katılamayacaktır.

a) Acil olmayan sağlık durumlarında müsabakanın resmi doktoru maçın bitiminde Sağlık odasında teşhis koyarlar.

b) Müsabıklardan herhangi biri kafasına aldığı bir darbe neticesinde sakatlanırsa ve beyin sarsıntısı teşhisi ihtimaline karşın müsabakanın resmi doktoru SCAT5 protokolünü izleyecektir ve kafaya darbe alan sporcuyu darbe süresinden 30 (otuz) dakika sonrasına kadar takip edecektir.

c) Vücudun herhangi bir parçasından bağımsız olarak yaralanma federasyonun onayı olmadan 30 gün içerisinde müsabakaya katılamaz.

aa) SCAT5 protokolüne göre beyin sarsıntısı teşhisi konan sporcular için Büyükler 30 (otuz), Gençler 40 (kırk), Yıldızlar 50 (elli) gün maçlara katılamayacaktır.

bb) Son 90 gün içerisinde müsabaka esnasında ikinci kez beyin sarsıntısı geçiren sporcular 90 gün, 180 gün içerisinde üçüncü kez beyin sarsıntısı geçiren sporcular ise 180 gün maçlara katılamayacaktır.

ç) Böyle bir durumda ayakta kalan müsabık kendi köşesindeki, müsabaka sınır bölgesinde kendi antrenörünün önünde beklemelidir.

Ani bir düşme veya knock-down gelmesi durumuna karşın hakem sürekli hazır olmalıdır. Bu genellikle güçlü bir darbe ile karakterize edilir ve müsabıkın düştüğü ya da düşeceği yere hareketlenmelidir.

d) Müsabıkların herhangi biri hakem sayarken ayağa kalkıp maça devam etme talebinde olursa; Sayma esnasındaki birinci amaç müsabıkın sağlığını korumaktır. Sayma 8 (sekiz)'e henüz ulaşmadan yarışmacı devam etme isteğini söylese bile, maça devam ettirmeden hakem 8 (sekiz)'e kadar saymalıdır. 8 (sekiz)'e kadar saymak zorunludur ve hakem tarafından değiştirilemez.

e) Hakem müsabıkın sağlığının yerinde olduğuna karar verebilir ve eğer öyleyse Kye-sok diyerek maçı tekrardan başlatabilir. Hakem 8 (sekiz)'e sayana kadar maçı devam ettirebilmek



için müsabıkın sağlığından emin olmalıdır. 8 (sekiz)'e sayıldıktan sonra sporcunun son sağlık durumunun onaylanması prosedürel bir süreçtir ve hakemler maçı devam ettirmek için vakit kaybetmeden maçı devam ettirmelilerdir.

f) Eğer bir müsabık knock down olmuşsa ve maça devam etme isteğini 8 (sekiz)'e kadar sergileyemiyorsa, hakem diğer müsabıkı RSC'ye (Referee Stops Contest) göre 10 (on)'a kadar sayarak galip ilan edebilir.

Müsabık maça devam etme talebini birkaç kez gösterirse ve isteğini dövüş pozisyonu olarak, yumruklarını sıkarak gösteriyorsa maça devam edebilir. Eğer müsabık maça devam etme isteğini, davranışını 8 (sekiz)'e kadar gösteremezse, hakem 9 (dokuz) veya 10 (on)'a kadar sayarak diğer müsabıkı kazanan olarak deklare edebilir. 8 (sekiz)'e kadar sayıldıktan sonra sergilenen maça devam etme talebi geçersizdir. Müsabık 8 (sekiz)'den önce maça devam etme talebinde bulunabilir.

g) Müsabıklardan birisi skor olarak kabul edilen güçlü bir darbe alırsa ve sağlık durumunun ciddi olması durumunda, hakem saymayı bırakıp ilk yardım ekibini çağırabilir veya sayarken de sağlık ekibini çağırabilir.

aa) Hakemler 8 (sekiz)'e kadar saydıktan sonra müsabıkın sağlık durumundan daha fazla emin olmak için vakit harcamamalıdır. Müsabıkın sağlık durumunu sayma esnasında incelemelilerdir.

bb) Eğer müsabık açık bir şekilde 8 (sekiz)'e kadar sayılırken sağlık durumundan emin ve istekli bir şekilde maça devam etmek istediğini beyan ettiği duruma karşın, hakem müsabıkın sağlık durumundan emin olmak için yine de müsabakanın tekrar başlamasına engel olabilir. Hakemler maçın devam ettirebilmek için Kye-sok, sonra Kal-yeo ve Kye-shi komutuyla 22. Maddenin (Müsabakaya ara verme kuralları) prosedürünü takip etmelidir.

Madde 20- Müsabakaya ara verme kuralları

(1) Müsabıklardan birisi veya her ikisinin de yaralanması nedeniyle müsabaka durdurulduğunda, aşağıdaki uygulamalar yerine getirilecektir. Müsabakanın, açıklanan kurallar dışında durdurulması gerekirse Hakem, zaman anlamına gelen Kal-yeo komutunu verecek ve devam et anlamına gelen Kye-sok komutu ile müsabakayı başlatacaktır.

a) Hakem, müsabakayı Kal-yeo komutu ile durduracak, beklet anlamına gelen Kye-shi komutu ile kayıt masasını zamanı durdurması için uyacaktır.

b) Hakem, herhangi bir müsabıkın resmi müsabaka doktoru tarafından bir dakikalık tedavi almasına müsaade edebilir ve hakem resmi müsabaka doktorunun uygun olmaması veya sakatlığın ciddiyetiyle alakalı durumunda takım doktoruna tedavi için izin verebilir.

aa) Resmi müsabaka doktoru ek süre talebinde bulunabilir. (2 dakikaya kadar)

bb) Eğer bulunan alanda resmi müsabaka doktoru bulunmuyorsa, takım doktoru, müsabaka alanında bulunan herhangi bir sağlık görevlisi müsabıkı ilk yardım sağlayabilir.

c) Müsabık bir dakikadan sonra müsabakaya devam etme isteği göstermezse, hafif sakatlıklarda veya yaralanmalarda bile, hakem tarafından mağlup ilan edilecektir.

ç) Müsabakanın bir dakika sonra devamının mümkün olmaması durumunda, illegal atak uygulayarak rakibinin sakatlanmasına neden olan ve Gam-jeom cezası ile cezalandırılan müsabık mağlup ilan edilecektir.

d) İki müsabıkın da Knock-down durumuna düşüp, bir dakika sonra her ikisinin de ayağa kalkamamaları durumunda, galip sakatlıktan önceki skoru yüksek olan müsabık olacaktır. Bir dakikalık tedavi süreci sonucunda iki müsabıkında sakatlanarak maça devam edememesi durumunda, kazanan taraf sakatlanma ortaya çıkmadan önceki puan durumuna göre belirlenecektir.

e) Hakem, bir müsabıkın ağrısının sadece bir incinmeden kaynaklandığını kanaat ederse, Kal-yeo diyerek maçı durdurabilir ve diğer müsabıkı ayağa kalk talimatı verir. Eğer yerdeki müsabık 3 kere tekrar edilen ayağa kalk talimatına uymazsa hakem RSC (Referee Stops Contest) ilan edip ayaktaki müsabıkı galip ilan edebilir.



f) Hakem bir müsabıkın sakatlığının olduğuna düşünürse (kırık, çıkık, burkulma, kanama, vb.) Kye-shi dedikten sonra 1 dakika boyunca müsabıkın ilk yardım almasına izin verir. Hakem, yukarıda belirtilen sakatlıklardan sonrasında bile müsabık tedavi gördüyse ‘‘ayağa kalk’’ komutu verebilir.

g) Sakatlıktan dolayı maçın durdurulması: Eğer hakem, herhangi bir müsabıkın yukarıda belirtilmiş olan (kırık, çıkık, burkulma, kanama) gibi bir sakatlıkla karşılaşması durumunda Resmi müsabaka doktoruna konu ile alakalı bilgi verebilir. Eğer müsabık maç esnasında tedavi almış olduğu hallerden tekrar sakatlık yaşarsa, resmi müsabaka doktoru hakeme maçı durdurmasını tavsiye ederler ve sakatlanan müsabıkı da hakem mağlup olarak ilan etmelidir.

(2) Hakem, sakatlıklardan veya acil bir halden dolayı maçın devam edemeyeceğine kanaat getirirse, aşağıdaki belirtilen talimatları takip etmelidir.

a) Durum kritik ise, müsabık bilincini kaybediyorsa veya yoğun bir acı çekiyorsa, zaman çok önemli ise, ilk yardım vakit geçirilmeksizin çağrılmalıdır ve müsabaka kapatılmalıdır. Bu durumda müsabakanın sonucuna aşağıdakilere göre karar verilecektir:

aa) Gam-jeom cezası alacak derecede illegal atak uygulayan ve rakibini sakatlayan müsabık mağlup ilan edilir.

bb) Sonuç müsabaka içeriği ile ilgili değilse, galip müsabaka durdurulmadan önceki skora göre belirlenecektir. Müsabaka ilk raund bitmeden durdurulursa, müsabaka geçersiz sayılacaktır.

b) Sakatlık durumu tıbbi müdahale gerektiriyorsa, Kye-shi komutundan sonra müsabık gerekli tıbbi tedaviyi görebilir.

aa) Tıbbi müdahale için izin: Hakem, tıbbi müdahalenin gerekli olduğuna karar verirse, müsabaka doktorundan müdahale isteyebilir.

bb) Müsabakanın tekrar başlaması komutunun verilmesi: Müsabıkın müsabakaya devam edip edemeyeceğine karar vermek tamamen Hakemin kararındadır eğer hakem sağlık heyetiyle durum hakkında görüştüyse. Hakem bir dakika içinde her an müsabıktan müsabakaya devam etmesini isteyebilir. Hakem, müsabakaya devam et komutuna riayet etmeyen müsabıkı mağlup ilan edebilir.

cc) Müsabık, bir dakikalık Kye-shi süresi içerisinde tıbbi müdahale yapılırken, Kye-shi komutu verildikten kırk saniye sonra hakem sesli olarak beşer saniyelik aralarla geçen zamanı ilan eder. Bir dakikalık süre sonunda, müsabık yerine gelemezse, müsabakanın sonucu ilan edilmelidir.

çç) Kye-shi komutu verildikten sonra, müsabaka doktorunun ulaşılabilirliğine bakılmaksızın bir dakikalık süre tutulacaktır. Bununla birlikte, tıbbi müdahale gerekli ve doktor yoksa veya ek tedavi gerekli ise, bir dakikalık zaman hakemin kararı ile uzatılabilir.

dd) Bir dakika sonrasında müsabakanın devamı imkansız ise, müsabakanın kararı aynı maddenin 2.fıkrasının ‘‘a’’ bendine göre verilir.

c) İki müsabık da bir dakikalık süre sonrasında müsabakaya devam edemeyecek durumda ise veya acil bir durum ortaya çıkarsa, müsabakanın sonucuna aşağıdaki kriterlere göre karar verilir:

aa) Sonuç; müsabıklardan birinin illegal Gam-jeom cezası ile cezalandırılacak atağı sonrasında ortaya çıkmışsa, atağı yapan mağlup ilan edilir.

bb) Sonuç; Gam-jeom cezası ile cezalandırılmayacak bir illegal atak sonrasında ortaya çıkmışsa, müsabakanın sonucuna, müsabaka durdurulmadan önceki skora göre karar verilecektir. Bununla birlikte, müsabakanın durdurulması birinci raundun sonundan önce olursa, müsabaka geçersiz sayılacaktır ve Organizasyon Komitesi müsabakanın daha sonraki bir saatte tekrarını kararlaştıracaktır.



cc) Şayet olay iki müsabıkın da Gam-jeom cezası ile cezalandırılacağı bir hareket sonrasında ortaya çıkmışsa iki müsabık da mağlup ilan edilecektir.

(3) Yukarıdaki şartlar haricinde ortaya çıkan ve müsabakanın durdurulmasını gerektiren durumlarda aşağıdaki uygulamalar takip edilir:

a) Kontrol edilemeyen durumlar neticesinde müsabakanın durdurulması gerekirse, hakem müsabakayı durdurur ve Organizasyon Komitesinin kararı ve direktiflerine göre hareket eder.

b) Müsabaka ikinci raundun tamamlanmasından sonra durdurulursa, müsabaka tamamlanamazsa, sonuç durdurulmadan önceki skora göre belirlenir.

c) Müsabaka ikinci raunt bitmeden önce durdurulursa, müsabaka tekrarlanmalı ve bu tekrar, prensip olarak üç raunt şeklinde yapılmalıdır.

(4) Birden ona kadar saymak şu şekildedir; Ha-nah (1), Duhl (2), Seht (3), Neht (4), Da-seot (5), Yeo-seot (6), Il-gop (7), Yeo-dul (8), A-hop (9), Yeol (10).

DÖRDÜNCÜ BÖLÜM

KARARLAR

Madde 21- Altın puan ve üstünlük kararları

(1) Eğer maç süresince taraflar birbirlerine 3 rauntta üstünlük sağlayamazsa maç "altın raunda" gider ve 1 (bir) dakikalık bir raunt daha oynanır.

(2) Maçın altın raunda gitmesi durumunda daha önceki rauntlarda alınan puanlar silinecektir.

(3) Altın raunt da 2 veya daha fazla puan alan ilk yarışmacının veya rakibi 2 Gam-Jeom alırsa kazanan ilan edilir.

(4) Maçtaki altın rauntta her iki taraftan birisi 2 puan alamazsa; kazanan aşağıda belirtilen üstünlük kararları neticesinde belirlenir.

a) Altın rauntta yumruk ile puan kazanan yarışmacı.

b) Eğer iki yarışmacıdan her ikisi de yumruk ile puan alamazsa ya da her ikisi de yumruk ile puan alırsa; PSS tarafından kaydedilen yüksek sayıdaki vuruş ile galip tayin edilir.

c) Eğer PSS tarafından kaydedilen vuruş sayıları eşit ise ilk üç raunt da daha fazla raunt kazanan sporcu galip tayin edilir.

ç) Eğer kazanılan rauntlarda eşit ise 4 raunttaki daha az Gam-jeom alan sporcu galip tayin edilir.

d) Eğer yukarıdaki kriterlerin hepsi aynı ise orta ve köşe hakemleri üstünlüğü altın raunttaki performans üstünlüğüne göre belirleyeceklerdir. Üstünlük kararı orta ve köşe hakemleri arasında da aynı olursa ve bir galip belirlenemezse, maçı yöneten orta hakem kazanan karar verecektir.

aa) Hakemlerin üstünlük kararı, bir müsabıkın girişken maç yapmadan dolayı teknik baskınlığına,

bb) Daha çok sayıda teknik uygulamasına,

cc) Daha zor ve karmaşık tekniklerin kullanılmasına

çç) Daha iyi müsabıklık tavrı sergilemesine dayalı olmalıdır.

Müsabakada sporculardan birisinin başarılı kafaya tekmesiyle rakibini yere serdiğinde puan alırsa Knock-down kabul edilir. Puan alamazsa sporcunun antrenörü bu durum ile alakalı video tekrarı için istekte bulunabilir. Eğer hakemler kafaya tekmenin vücuda tekmeden önce olduğuna karar verip geçerli kabul ederse, hakemler vücuda vurulduğu için verilmiş olan puanı iptal edebilir ve kafaya tekme için puan verirler. Kafaya tekme için kazanan olarak ilan ederler.

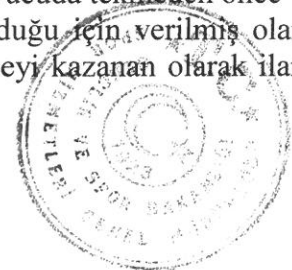

Müsabakada esnasında sporculardan birinin vurmuş olduğu yumruk için puan verilmeyip, yalnızca rakibin esnada vurduğu vücut tekmesine puan verilirse, puan alamayan sporcunun antrenörü durum ile alakalı video tekrar için istekte bulunabilir. Eğer tekrar sırasında video hakemi yumruğun, vücuda atılmış olan tekmeden önce olduğuna karar verirse, köşelerde bulunan hakemlere danışır ve yumruk için puan verip vermediklerine başvurabilir. Eğer 2 ya da daha fazla köşe hakemi yumruk için puan verdilerse, hakem vücuda atılan tekme için verilen puanı iptal edip, yumruk için puan verebilir ve yumruğu atan sporcuyla galip ilan edebilir.

Üstünlük kararı için prosedür aşağıdaki gibi olacaktır.

(dd) Müsabakadan önce tüm hakem görevlileri üstünlük kartını yanlarına alır.

(ee) Bir maç üstünlükle kararlaştırıldığında, hakem "Woo-se-girok (Rekor Üstünlük)" (Üstünlük kararını ver) ilan edecektir.

(ff) Orta hakemin beyanıyla köşe hakemleri kararlarını 10 saniye içinde kartlarına kaydettikten sonra başları önlerine eğik bir şekilde kartlarını Orta hakeme vereceklerdir.

(gg) Orta hakem tüm üstünlük kartlarını toplayacak, nihai sonucu kaydedecek ve ardından kazananı ilan edecektir.

(ğğ) Kazananın beyan edilmesi üzerine, hakem kartları kayıt görevlisine (jüriye) teslim edecek ve kayıt görevlileri de (jüri de) kartları Merkez Hakem Kuruluna teslim edecektir.

Madde 22) Müsabaka esnasında veya sonucunda kararların başlıkları ve açıklamaları aşağıdaki gibidir.

(1) Müsabaka esnasında veya sonucunda kararların başlıkları:

- a) Hükmen galibiyet (RSC)
- b) Final puanlamasıyla galibiyet (PTF)
- c) Puan farkıyla galibiyet (PTG)
- ç) Altın puanla galibiyet (GDP)
- d) Üstünlük kararıyla galibiyet (SUP)
- e) Rakibin çekilmesiyle galibiyet (WDR)
- f) Diskalifiye ile galibiyet (DSQ)
- g) Hakemin cezai beyanı ile galibiyet (PUN)
- ğ) Sportmenlik dışı hareket neticesinde diskalifiye ile galibiyet (DQB)

(2) Kararların açıklamaları :

a) Hükmen galibiyet (RSC) : Hakem aşağıdaki durumlarda (RSC) kararı verebilir.

aa) Knock-out ile galibiyet hakem bu kararı, müsabıklardan birisi geçerli bir atak sonrası Knock-down durumuna düştüğünde ve 8'e (Yeo-dul) sayılana kadar müsabakaya devam edemeyecek durumda olduğunda ve hakemin müsabıkın müsabakaya devam edemeyeceğini belirlemesi ile verilecektir. Bu sonuç on saniye geçmeden önce verilebilir.

bb) Müsabıklardan herhangi biri hakemin kararını maça üç kez devam etme emrini dikkate almazsa;

cc) Hakem müsabıkın sağlığını düşünerek maçı durdurabilir.

çç) Komisyon doktoru müsabıkın sakatlığını gözeterak maçı durdurabilir.

b) Puan farkıyla galibiyet (PTG) : İki müsabık arasındaki puan farkının 2. Raundun sonu veya 3. Raundun her hangi bir zamanı itibariyle 20 olması durumunda maçı durdurup maçın galibini ilan edebilir. Puan farkıyla galibiyet büyükler kategorisinde yayınlanan renklanan gereği yarı final ve final karşılaşmalarında uygulanamaz.

c) Geri Çekilme ile Galibiyet (WDR): Kazanan müsabık geri çekilenin karşısındadır.

aa) Müsabıklar maç esnasında sakatlığa veya başka bir sebepten ötürü maçı çekilebilir.

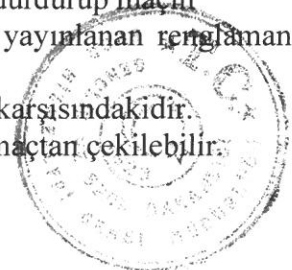

bb) Müsabıklardan herhangi birinin antrenörünün korta havlu atması maçın kaybedildiğini belirtmek içindir.

ç) Diskalifiye ile galibiyet (DSQ): Bu durum, müsabıkın tartıda gerekli sıklet tartısına uymaması veya müsabaka başlamadan önce müsabık olma şartlarını kaybetmesi ile ortaya çıkar.

aa) Sporcuların tartıya gelmemesi veya tartıda geçememesi halinde: Sonuç, kura listesine yansıtılmalı ve teknik görevliler ile tüm ilgili kişilere bilgilendirme sağlanmalıdır. Bu maç için hakem tahsis edilmeyecektir. Tartıya gelmeyen veya tartıdan geçemeyen sporcuların rakiplerinin yarışmak için korta çıkmasına gerek yoktur.

bb) Sporcunun tartıdan geçmesi ama köşesinde görünmemesi halinde: maça atanan hakemler ve rakip müsabık, orta hakem maçın galibini ilan edene dek yerlerinde bekliyor olacaklardır.

d) Hakemin cezai beyanı ile galibiyet (PUN)

aa) Hakem müsabıklardan herhangi biri 10 (on) Gam-jeom alırsa ilan edebilir.

bb) Katılımcılardan herhangi bir takım üyesinin skor sistem sensörlerini (PSS) manipüle ettiğinin ortaya çıkması durumunda.

cc) Katılımcılardan her hangi birinin tartıda hileye baş vurmaları durumunda.

çç) WT Anti Doping kurallarını ihlal durumunda.

dd) Antrenör veya sporculardan herhangi birinin belirtilen kuralları ciddi ihlal edici davranışlar sergilemesi durumunda

e) Geçersiz sonuç işaretleri (IRM)

aa) Her iki müsabıkında diskalifiye olması (DDQ)

bb) Her iki müsabıkında sportmenlik dışı davranışı sonrası ihraç olması (DDB)

cc) Her iki müsabıkında maçtan çekilmesi (DWR)

BEŞİNCİ BÖLÜM İTİRAZLAR

Madde 23- Görüntü tekrar izleme

(1) Verilmiş olan karar itiraz durumunda, takımların başlarında bulunan antrenörler, orta hakeme görüntülerin tekrarını izleme konusunda talepte bulunabilirler. Antrenörler aşağıda belirtilmiş durumlara istinaden itiraz yapabilirler;

a) Yere düşme veya sınır çizgisini geçme veya "Kal-yeo"dan sonra rakibe saldırma veya düşen rakibe saldırma olayları için rakibe ceza verilmesi.

b) Teknik Puan (verilmeyen veya yanlış verilen ilave puan)

c) Kendi müsabıkına verilen tüm cezalar

ç) Herhangi bir mekanik arıza veya zaman işletimindeki hata

d) Hakem yasak hareket için ceza verdikten sonra çıkan puanları silmeyi unuttuğunda.

e) Köşe hakemleri yumrukta yanlış sporcuya puan verdiyse,

(2) Eğer antrenörlerden birisi itiraza kalkarsa, orta hakem itiraza kalkan antrenörün yanına gider ve nedenini sorar. Vücut veya kafa PSS'i (elektronik sistem) tarafından puanlanmış olan skora itiraz mümkün değildir. Kafa PSS'inin (elektronik sistem) kullanılmadığı durumlarda antrenör kafaya vurulan tekme için Görüntü Tekrarını İzlemeye başvurabilir. Antrenörün isteği doğrultusundaki video izleme tekrarı pozisyonun oluşmasından hemen sonraki 5 (beş) saniye içinde sadece bir hareket için mümkün olabilir. Mavi ya da kırmızı köşedeki antrenörlerin katlarını kullanarak pozisyon tekrarı izleme talebi antrenörün, hakemlerin toplantısından çıkan karardan tatmin olmasa bile, her koşulda kendisine tahsis edilen itiraz başvurusu hakkını kullanmış kabul edilecektir.

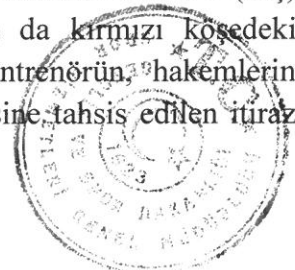

- (3) Hakem, pozisyon tekrarını izleme konusunda video hakemlerden talepte bulunabilir. Video Hakemleri, eğer katılımcılar ile aynı ilden deęillerse, video tekrarını izleyebilirler.
- (4) Görüntü tekrarı izlendikten sonra, Video Hakemleri orta hakemi bilgilendirmeliler ve bu süreç izleme talebinin akabindeki 30 (otuz) saniye içinde gerçekleşmelidir.
- (5) Her bir antrenör her bir sporcusu için yalnızca 1 (bir) itiraz hakkı bulunmaktadır. Şampiyonanın büyüklüğüne göre MHK itiraz kotası ile deęişikliklerde bulunabilirler ancak bunun beyanını turnuvanın başındaki Teknik toplantısında bildirirler. Eđer itiraz yerindeyse ve yarışmacının itiraz talebi haklı görüldüyse, antrenör itiraz kartını/hakkını geri alır.
- (6) Eđer resmi hakemlerden herhangi biri kimliklenme hatası, skor sistemiyle alakalı bir hatada (yanlış köşeye puan) veya yönetsel bir hatada yanlış bir karar vermişse, köşe hakemlerden herhangi biri maçı herhangi bir zamanında hatayı düzeltmeye ilişkin talepte bulunup görüntü tekrarı izlemeye başvurabilir. Hakemler müsabaka alanından ayrılmışsa, yukarıda belirtilen durumlara ilişkin herhangi bir talep mümkün olmayacaktır.
- (7) Deęerlendirme Jürisinin (video jürisi) kararı nihaidir; yarışma sırasında başka itiraz veya yarışmadan sonra protesto yapılmayacaktır.
- (8) Başarılı bir itirazdan sonra, MHK konuyla ilgili araştırma yapabilir ve gerekli durumlarda hatalı karar veren hakem hakkında disiplin cezası verebilir.
- (9) 3. Raundun son 10 saniyesinde ve altın raunt esnasında, eđer antrenörlerin itiraz hakları bulunmuyorsa köşe hakemleri teknik puanlama arttırması veya azaltması yapabilirler.
- (10) Eđer gerçekleşen turnuvanın bulunduğu ortamda Görüntü Tekrarı İzlemesi mümkün deęilse aşağıda belirtilen prosedürler geçerli olacaktır;
- a) Eđer hakemin vermiş olduđu karara bir itiraz varsa, takımın resmi bir temsilcisi verilen karar protesto edilebilir. İtiraz **Merkez Hakem Kuruluna** yapılır. Bunu yapması için geri ödemesi olmayan Federasyonun belirlediđi bir ödemeyle itirazda bulunulabilir.
- b) Merkez Hakem Kurulu (MHK) tarafından verilecek kararlar nihai olacaktır ve başka itiraz yöntemleri mümkün olmayacaktır.
- c) Müzakere prosedürleri aşağıdaki gibidir:
- aa) Kendi pozisyonunu desteklemek isteyen bir Kafile başkanı, Merkez Hakem Kuruluna (MHK) sözlü bir sunum yapmalıdır. Kafile başkanına karşı tez çürütmek için süre tanınacaktır.
- bb) Protesto veya itiraz başvurularının görülmesinden sonra, kriterlere göre kabul edilebilir veya kabul edilemez olarak ayarlanması gerekir.
- cc) Eđer gerekliyse, Merkez Hakem Kurulu (MHK) görevli hakemleri dinleyebilir.
- çç) Eđer gerekliyse, Merkez Hakem Kurulu (MHK) karar alakadar eden kanıtları isteyebilir, örneğin yazılı veya görüntülü kaynaklar.
- dd) Müzakereden sonra, Merkez Hakem Kurulu (MHK) kararlarını gizli oylama çoğunluđuna göre yapar.
- ee) Merkez Hakem Kurulu (MHK) Başkanı alınmış olan kararın kaydedilmiş olan dokümanını kafile başkanına ilan eder
- d) Kararı takip eden sonraki süreç:
- aa) Maç sonucundaki hata, maç sonucunu hesaplanmasındaki hata veya müsabıkın yanlış kimliklenmesindeki hatalar geri alınır.
- bb) Kuralların uygulanmasındaki hatalar: Merkez Hakem Kurulu (MHK) tarafından, Müsabaka kurallarına göre hakemin açık bir şekilde hatalı karar verdiđi durumda, verilmiş olan kararın neticesi düzeltilecektir ve hatalı karar veren hakem cezalandırılacaktır.



cc) Gerçekliğe dayalı yargıda hatalar: Eğer komite maddi bir hatanın varlığına karar verir; Kurul, konuyu değerlendirirken açık bir hata olduğuna karar verdiğinde vuruşun etkisi, eylem veya davranış şiddeti, niyet, ilgili eylemin zamanlaması gibi kararlar değiştirilemez ve görevlilerin vermiş olduğu hata kınanır.

ALTINCI BÖLÜM HAKEMLER

Madde 24- Hakemler

(1) Hakemlik yapabilmek için Federasyon tarafından verilmiş hakemlik lisansına sahip olmak gerekir.

(2) Hakemlerin görevleri aşağıda belirtilmiştir.

a) Orta Hakem;

aa) Hakemler Shi-jak, Keu-man, Kal-yeo, Kye-sok, Kye-shi, Shi-gan komutlarını vererek maçın galibini ve mağlubunu belirleyebilir, puanların düşürülmesi, ceza ve maçı sonlandırabilir. Hakemlerin tüm kararları sonuçları onaylayabilir.

bb) Hakemler tarif edilmiş kurallarca bağımsız bir şekilde karar verme yetkilerine sahiptirler.

cc) Prensip olarak, orta hakem puan vermeyecektir. Ancak, köşe hakimlerinden birinin eli verilmemiş puan için yükselirse, orta hakem diğer hakemlerle bir toplantı düzenleyecektir. İki köşe hakeminin kararın değiştirilmesini talep ettiği tespit edilirse, hakem kararı kabul etmeli ve düzeltmelidir (1 hakem + 3 hakem olması durumunda). İki köşedeki hakemin puanlamayla alakalı bir düşüncesi olursa, masa hakemi ve orta hakemle de beraber görüşerek revize edilebilir ve hakem bunu yapmayı kabul eder.

çç) Üstünlük kararı madde 18'de izah edilmiştir. Hakem böyle bir kararı yalnızca 4. raunt sonunda gerekli olduğu durumlarda alabilir.

b) Köşe hakemleri;

aa) Köşe hakemleri derhal geçerli puanları işaretleyeceklerdir.

bb) Köşe hakemleri orta hakem tarafından düşünceleri sorulduğu takdirde açık sözlü bir şekilde belirtebilirler.

c) Video izleme hakemi;

Video İzleme Hakemleri, maçı anında geri oynatabilirler ve hakemi kararı ile alakalı 30 (otuz) saniye içinde bilgilendirebilirler.

ç) Teknik asistan;

aa) Teknik asistan (teknik destek personeli) maç süresince skor oldukça skorbordu monitörize ederler, cezalar ve zamanlama doğru bir şekilde ilan etmeliler ve herhangi bir problemlili duruma karşın hakemi bilgilendirmelilerdir.

bb) Teknik asistan maçın başlama veya durdurma konusunda hakemle kapalı iletişimle haberleşmelilerdir. (telsiz vs.)

cc) Teknik asistan tüm skorları, tüm cezaları, IVR (Instant Video Review) sonuçlarını elle kayıt altına almalılardır.

d) Kayıt (bilgisayar) hakemi: Kayıt hakemi mola, duraksama ve müsabaka sürelerini tutacak ve ayrıca verilen puanları ve cezaları kaydedecek ve ekrana yansıtacaktır.

e) Her bir kort için hakem sayıları;

aa) Görevli ekip 1 (bir) orta hakem ve maksimum üç (3) yan hakeminden oluşmalıdır.

bb) Görevli ekip 1(bir) orta hakem ve minimum iki (2) yan hakeminden oluşmalıdır.

f) Hakem atamaları;

aa) Hakem atamaları maç takvimi ayarlandıktan sonra yapılabilir.



bb) Hakemler müsabık ile aynı ilden olamaz; hakemlerin sayısının yetersiz olması durumunda istisnalar yapılabilir.

f3) Karar vermek için sorumluluklar; hakemler sonuç odaklılardır ve görevliler İtiraz Komitesine karşı verdikleri kararlarca sorumlulardır.

g) Hakemlik yapan görevliler müsabakalar esnasında; Federasyon tarafından belirlenen üniformaları giyeceklerdir. Müsabaka alanına, müsabakanın gidişatını engelleyebilecek hiçbir materyal ile çıkmayacaklardır. Maç hakemlerinin müsabaka alanında mobil telefonlarını kullanmaları yasak olabilir, zorunlu haller hariç.

ğ) Merkez Hakem Kurulu Başkanı, hakemlik yapan görevlilerin yanlış görevlendirilmesi durumunda veya görevlendirilen hakemlerden herhangi birinin adil olmayan bir şekilde müsabaka yönettiği veya makul olmayan bir hata yaptığı yargısına vardığında, görev yapan hakemlerin yerlerine diğer hakemlerin görevlendirilmesini yapar.

h) Resmi hakemler takımların resmi sorularla herhangi bir kontak kurulmasına karşın farklı otellerde kalmalıdır. Hakemlerin kalacağı oteller, araç ile 20 dakikalık mesafeden uzak olmalıdır.

(3) Hakemlerin, puanlama için bir ortak karara varamazsa; söz gelimi bir legal bir olan kafaya bir tekme neticesinde bir hakem 2 (iki), bir hakem 1 (bir), başka bir hakem puan verilmemesi gerektiğini düşünürse, puan verilmemesi konusu tanınır. Kayıt konusunda zamanlama veya cezaların işlenmemesi konusunda bir hata olursa, Kal-yeo diyerek maça ara verip hakemler birbirlerine danışarak bir karara varabilirler. Birbirlerine danışma süreci tamamlandığında hakem, alınan kararı ilan etmelidir. Eğer herhangi bir antrenör video tekrarı talebinde bulunursa, hakemlerde aynı karardan dolayı birbirleriyle görüşmek istiyorlarsa söz konusu antrenörün talebi itiraz kotasından eksilmeden yerine getirilir. Eğer antrenör, talebinde bulunup yerine geri dönmüyorsa itirazı kabul edilir ve incelenir.

YEDİNCİ BÖLÜM SON HÜKÜMLER

Madde 25- Diğer hususlar

(1) Bu Talimatta hüküm bulunmayan hallerde;

a) Müsabaka ile ilgili olarak ortaya çıkan sorunlar, ilgili müsabakada hakemlik yapan görevliler tarafından oy birliğiyle karara bağlanır.

b) Müsabaka ile ilgili olmayan problemler, Organizasyon Kurulu tarafından karar bağlanır.

(2) Organizasyon Komitesi, her müsabaka alanında, müsabakayı kaydedecek ve saklayacak bir video-kayıt cihazı bulunduracaktır.

(3) Bu talimat Dünya Taekwondo Federasyonu kurallarına göre hazırlanmıştır. Dünya Taekwondo Federasyonu tarafından kural değişikliği olduğu takdirde Federasyon Yönetim Kurulu Kararı ile kural değişikliği yapılacak olup; Federasyonun ilgili müsabakasının reglamanında yayımlanacaktır.

Talimatta yer almayan konular

Madde 26- (1) Bu Talimatta yer almayan konular hakkında Uluslararası kurallara göre Yönetim Kurulu tarafından karar alınır.

Yürürlükten kaldırma

Madde 27 - (1) 26/07/2007 onay tarihli ve Gençlik ve Spor Bakanlığı Spor Hizmetleri Genel Müdürlüğü internet sitesinde yayımlanan Türkiye Taekwondo Federasyonu Müsabaka Kuralları Talimatı yürürlükten kaldırılmıştır.

Madde 28- Yürürlük

Bu Talimat, Gençlik ve Spor Bakanlığının resmi internet sitesinde yayımlandığı tarihte yürürlüğe girer.

Madde 29- Yürütme

Bu Talimat hükümlerini Türkiye Taekwondo Federasyonu Başkanı yürütür.

